



DETECTOR DE ROTURA DE HERRAMIENTA

# TIPO 101



## APLICACIONES

Los detectores de rotura de herramienta tipo 101 están diseñados para detectar la rotura de herramientas así como la presencia o ausencia de piezas.

En cada ciclo, en el retroceso de las herramientas, el detector palpa estas y controla su presencia.



## CARACTERÍSTICAS TÉCNICAS

|   |                              |
|---|------------------------------|
| -Tecnología                             | <b>neumáticos - rotativo</b> |
| -Carrera                                | <b>126°</b>                  |
| -Diámetro mín. de herramienta           | <b>1,5 mm</b>                |
| -Distancia máx. / eje de la herramienta | <b>200 mm</b>                |
| -Tiempo de respuesta                    | <b>50 ms</b>                 |
| -Presión d'utilización                  | <b>5 bars mínimo</b>         |
| -Temperatura de funcionamiento          | <b>+10°C - +60°C</b>         |

## ACCESORIOS

- Tornillo de fijación corto..... > REF : **0102VFTCX1**
- Tornillo de fijación largo..... > REF : **0102VFTLX1**
- Varillas de palpado cromo duro..... > REF : **101TPGCHD**

## DIMENSIONES

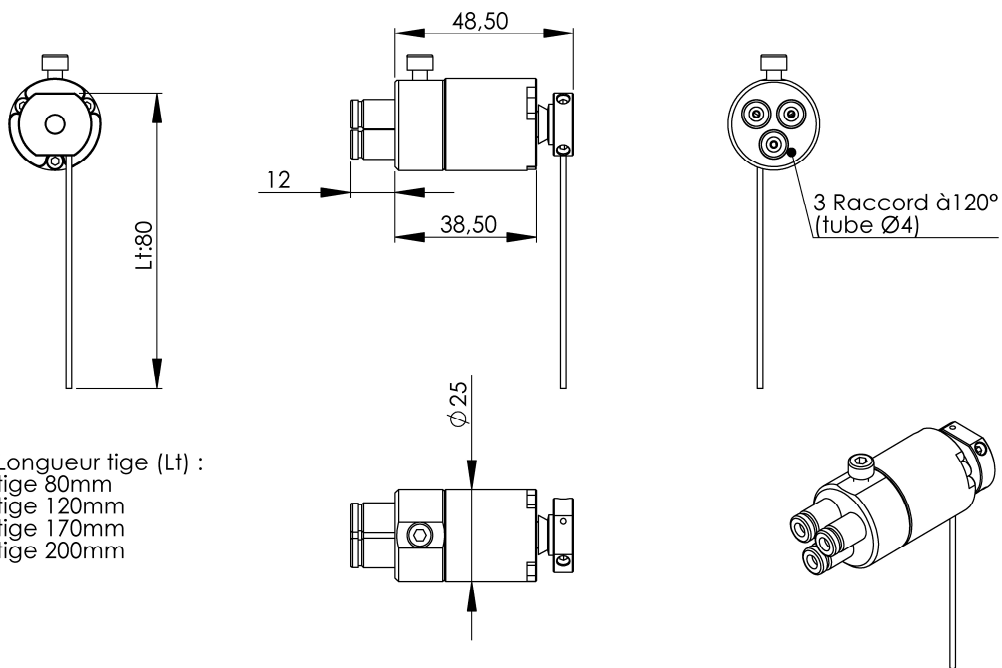

## APLICACIONES

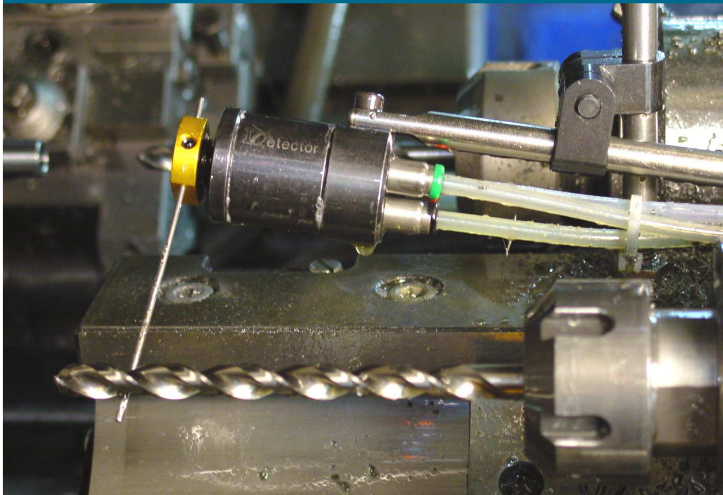

101 - Mori Say

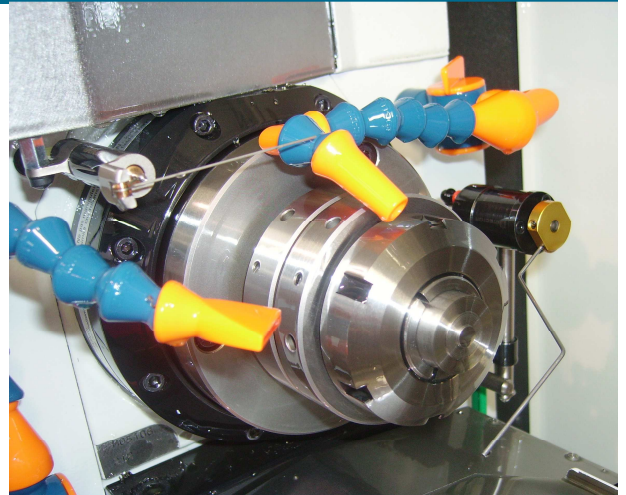

101 + 202 - Willemin